



# CAMENA

T E C H N O L O G Y

MOVING ART – MOVING PEOPLE

# Was ist die *CAMENA*-Technologie?

- ein **vollautomatisches**, streng **modular** aufgebautes System als **neues Medium** zur sicheren und platzsparenden **Aufbewahrung** sowie zur **dynamischen Präsentation** von originalen Kunstwerken



CAMENA

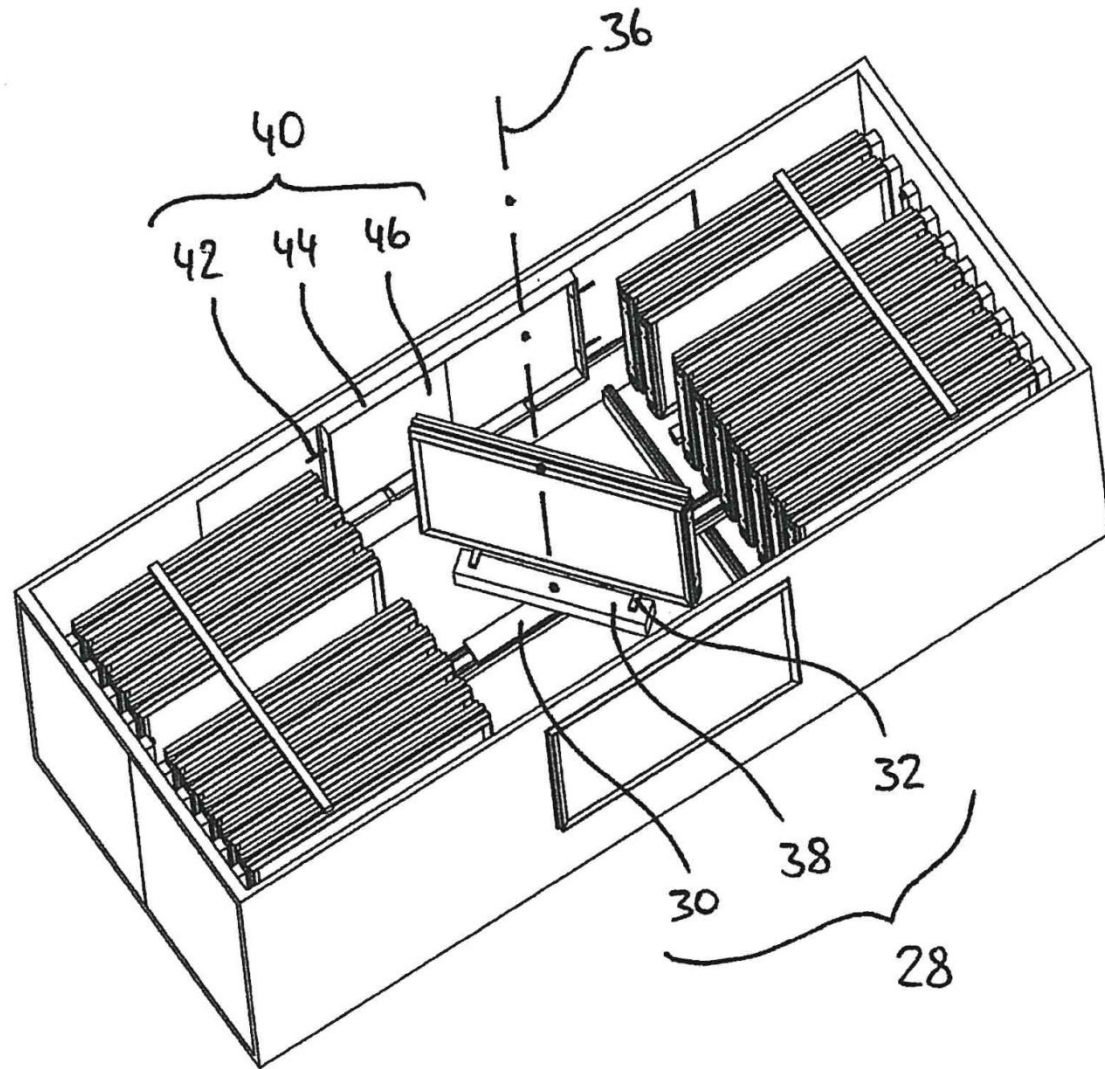

Die patentierte Idee

Fig. 8

# Wie funktioniert die *CAMENA*-Technologie?

**Schritt 1:** sichere **Aufbewahrung** und **Konservierung** zahlreicher Bilder in einem kompakten Depot

**Schritt 2:** **Auswahl** und automatische **Entnahme** eines Bildes aus dem Depot

**Schritt 3:** automatischer **Bildtransport** und exakte **Positionierung** in der Präsentationsöffnung

**Schritt 4:** **Rückführung** ins Depot und **Bildwechsel** (Schritte 2 und 3)

**CAMENA**

# CAMENA NK

- Einbau der **CAMENA** Systemkomponenten in **existierende** oder **neu zu gestaltende** Räumlichkeiten
- neue Akzente für **Architekten** und **Raumgestalter**

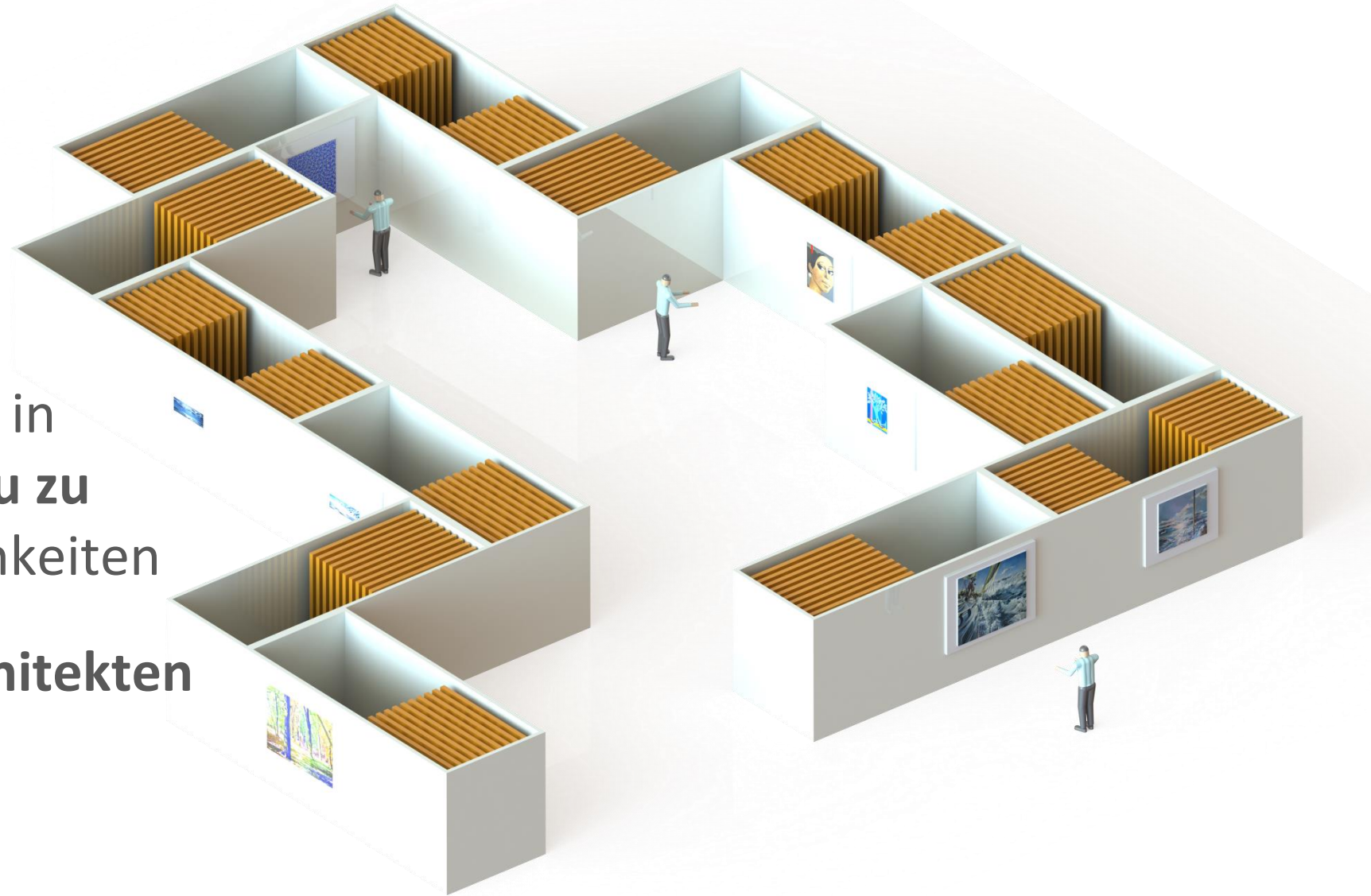

Beispiel: Vision eines kompakten (und ggf. mobilen) Museums auf Basis der **CAMENA**-Technologie



## *CAMENA* **FE**



- geschlossenes Gehäuse, autonome art-in-a-box-Lösung, staub- u. schalldicht, z.B. in 20-Fuss Container-Dimensionen
- **Präsentationsöffnung** in einer frei gestaltbaren Außenwand
- **transportable Einheit**

**CAMENA**



**CAMENA MI**

und

**CAMENA ME**

- die mobile Lösung für Indoor (MI)  
und Outdoor (ME)



**CAMEN**

# **CAMENA SE**

- die für Ihre Belange **maßgeschneiderte Lösung**
- der **CAMENA-Systembaukasten** bietet zahlreiche **Möglichkeiten** und nahezu alle **Freiheitsgrade**

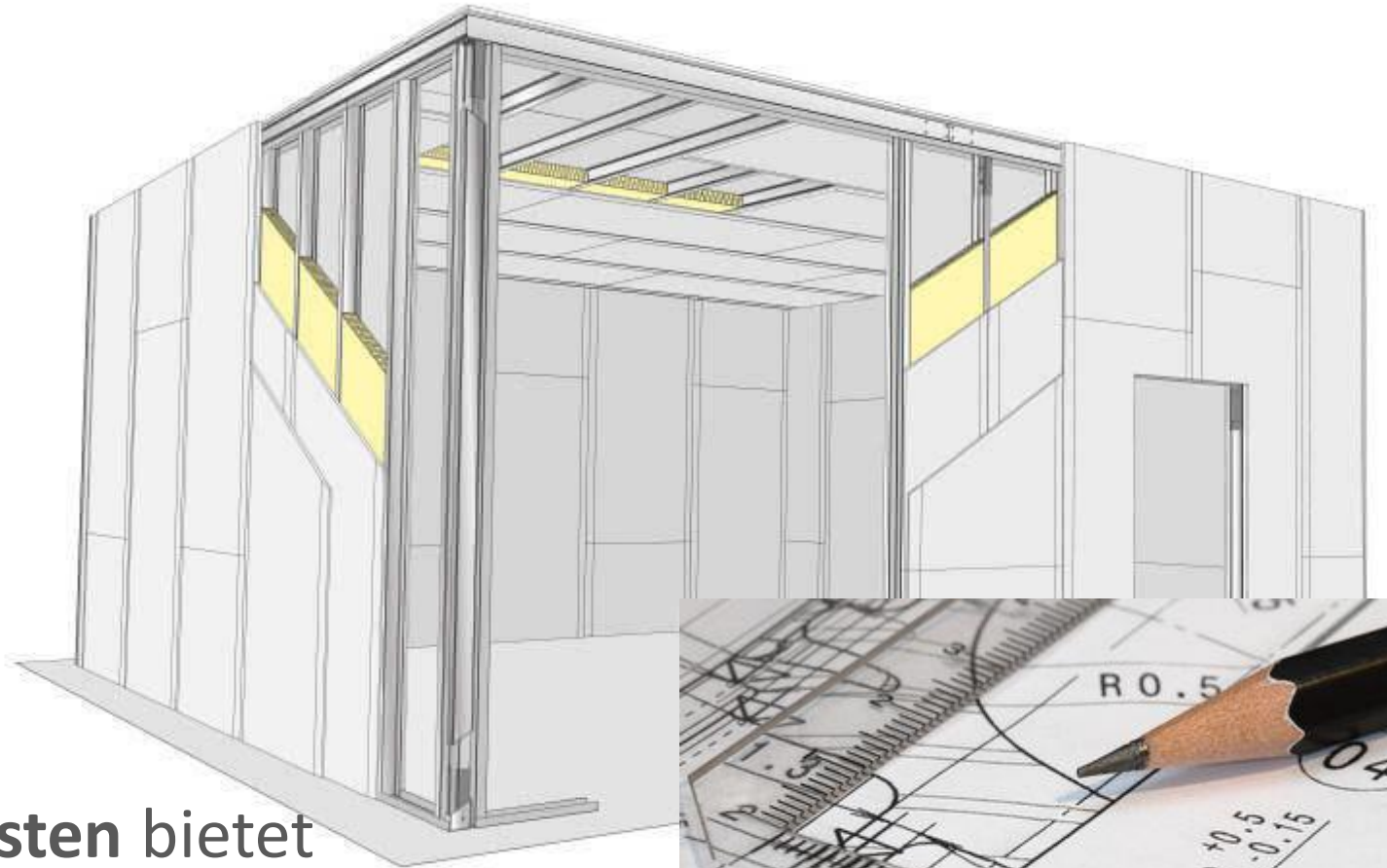

**CAMENA**



## Für wen ist *CAMENA*-Technologie geeignet?

- private Sammlungen
- Galerien und Kunsthändler
- öffentliche- und Firmensammlungen, Stiftungen
- Museen
- Ausstellungen, Messen
- Auktionshäuser
- Architekturbüros
- Innenarchitekten und Gestalter von öffentlichen und repräsentativ genutzten Räumen
- Zollfreilager
- Organisatoren von Events und Veranstaltungen



**CAMENA**

# Digitale Servoantriebe

- ultra-präzise Positionierung
- schwingungsarm
- stoßfrei
- sanfte Bewegungsabläufe

## Vorteile:



- sachgemäßes, sicheres und schonendes Handling der Kunstwerke
- kein Wertverlust
- geräuscharm, ungestörter Kunstgenuss

**CAMENA**

## Materialien: Stahl, Edelstahl, Aluminium und Composites

- strukturstabil
- korrosionsfrei
- emissionsfrei

## Vorteile:



- steife, stabile, zuverlässige Konstruktion
- keine Beeinträchtigung der Kunstwerke
- kein Wertverlust

## Elektronische Diebstahl- sicherung (Option)

- Diebstahl wird nahezu unmöglich

### Vorteile:



- 100% sichere Aufbewahrung
- kein Verlust
- geringere Versicherungsbeiträge
- Sorgenfreiheit

**CAMENA**

## Brandmelde- und Lösch- einrichtung (Option)

- elektronische Sensoren  
und Stickstofflöschung

### Vorteile:



- keine Beeinträchtigung der Kunstwerke
- kein Verlust
- geringere Versicherungsbeiträge
- Sorgenfreiheit

## Klimaanlage (Option)

- geregelte Temperatur und Luftfeuchtigkeit

### Vorteile:

- optimaler Schutz und Konservierung der Kunstwerke
- kein Wertverlust
- geringere Versicherungsbeiträge
- Sorgenfreiheit

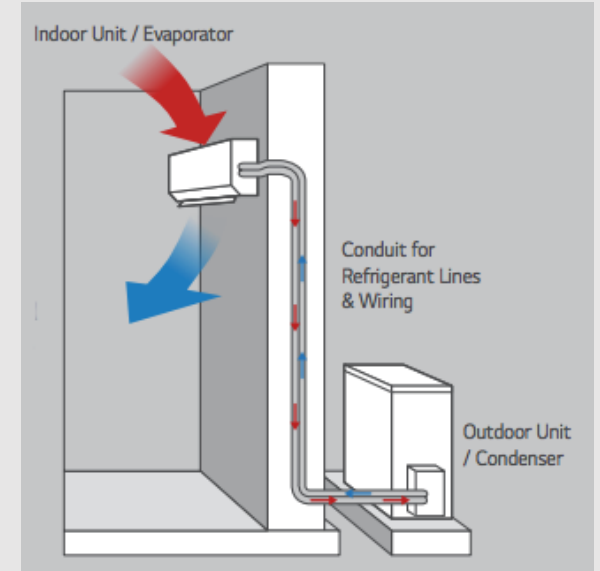

## Präsentationsöffnung bei Bildwechsel mit Blende verschlossen

- keine temporäre Lücke in der Präsentationsfläche
- homogene Betrachtungsebene

## Vorteile:



- ästhetisches Erscheinungsbild für den Betrachter

CAMENA

## Bildbefestigung am Bildträger

- schnelle und einfache Bestückung

### Vorteile:

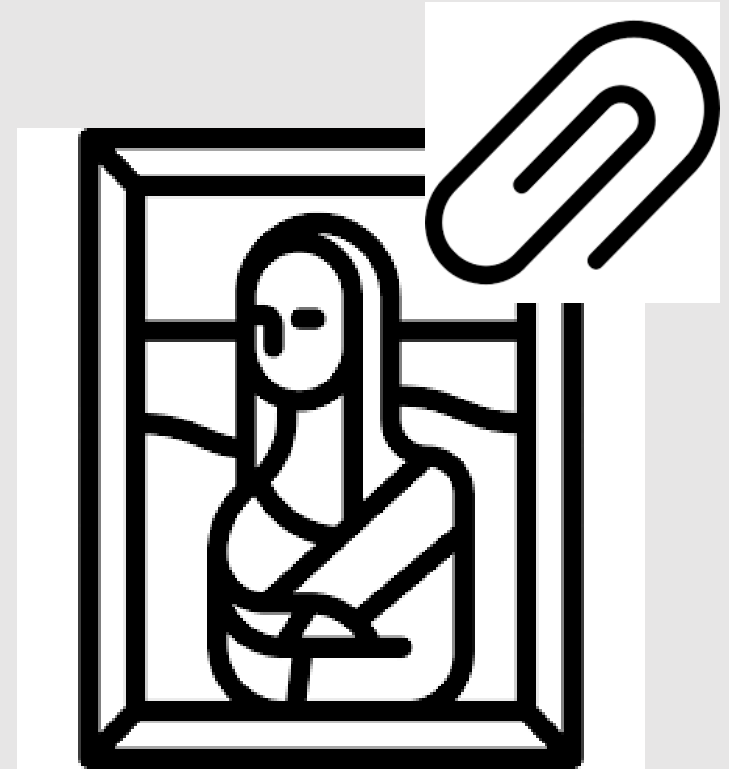

- kein besonderer Aufwand, um das Depot/die Bildauswahl zu verändern



## Schnittstellen zur Steuerung der Peripherie

- Beleuchtung, Klänge
- Vermittlung von Facts/Content auf separaten Medien
- WLAN und Smartphone App
- Nutzung von AR (augmented reality)

## Vorteile:

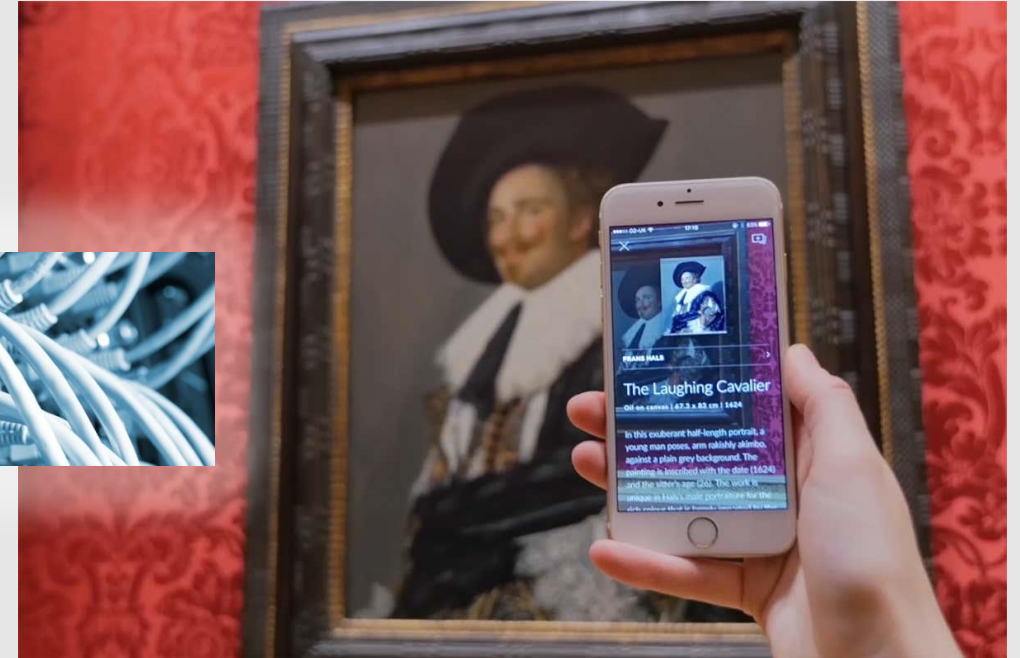

- Kunst wird zum Multimedia-Ereignis
- spektakuläre Präsentation
- begeisterte Betrachter

# Bedienung

- Touch Panel
- separater Touch Screen
- Tablet
- Smartphone
- buy-and-sell Option

# Vorteile:

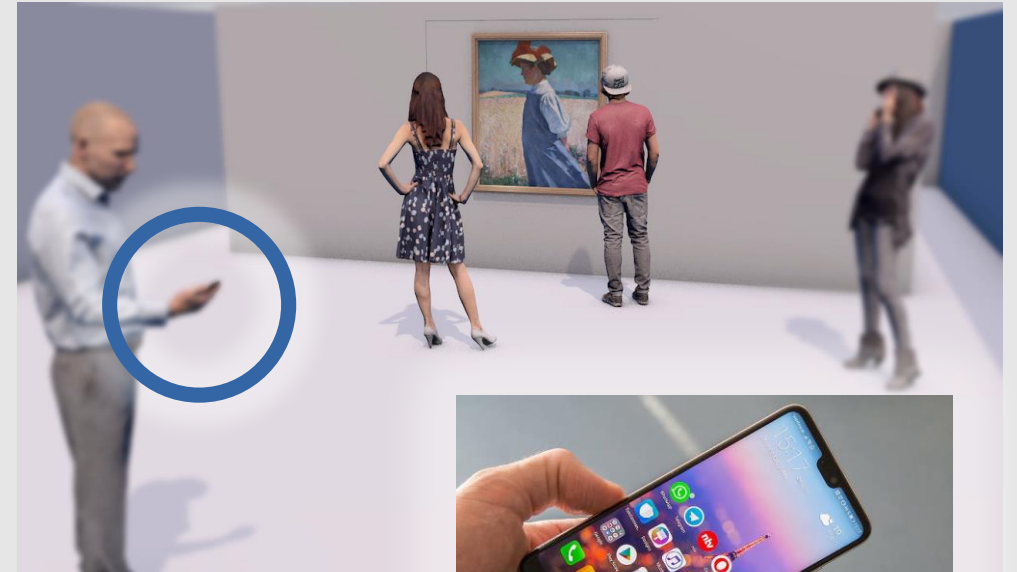

- einfachste Bedienung
- Konzentration des Betrachters auf die Kunst und den Genuss

CAMENA

## Bildwahl

- One-by-one
- Viewlist
- Random

## Vorteile:



- einfachste Bedienung
- Konzentration des Betrachters auf die Kunst und den Genuss

## Präsentation von räumlichen Kunstgegenständen, Juwelen oder anderen Exponaten

- maximale Größe und Gewicht der Objekte und Skulpturen unterliegt technischen Grenzen des **CAMENA**-Systems

### Vorteile:



- Flexibilität bei der Auswahl und dem Mix der Exponate

**CAMENA**

## Schneller Bildwechsel

- Wechselzeit etwa 30 ... 60 Sekunden

## Vorteile:



- Präsentation in rascher Bildfolge ist attraktiv und spart Zeit – falls gewünscht

**CAMENA**

## Platzsparende Unterbringung von Kunstwerken (Ausführungsbeispiel)

- 38 Bilder auf 15,25 m<sup>2</sup>
- maximale Bildgröße von 1,50 m x 1,80 m

### Vorteile:



- mehr Platz für mehr Kunstwerke

**CAMENA**

## Platzsparender Präsentationsraum (Ausführungsbeispiel)

- 38 Bilder auf einer Wand von 6,1 m Länge
- 68,4 m aneinandergereihte Bilder auf 6,1 m Länge

## Vorteile:



- mehr Platz für mehr Kunstwerke

CAMENA

## Kontextuelle Bildbestückung

- Gruppierung nach Künstler, Thema, Genre, Technik, usw.

## Vorteile:



- Möglichkeit zur Ausstellung unter einem Motto heute und einem anderen Motto morgen



## **CAMENA FE:**

geschlossenes Gehäuse, die  
art-in-a-box-Lösung

- staubdicht
- schallgedämmt
- keine UV-Strahlung
- klimatisierbar (optional)
- diebstahlgesichert (optional)
- Brandschutz (optional)

## **Vorteile:**



- optimaler Schutz und Konservierung der Kunstwerke
- kein Wertverlust
- geräuscharm, ungestörter Kunstgenuss
- geringere Versicherungsbeiträge

**CAMENA**

## **CAMENA FE:**

### **frei gestaltbare Oberflächen der Wände und Bildträger**

- Anpassung an die spezifische Umgebung
- homogenes Erscheinungsbild

### **Vorteile:**

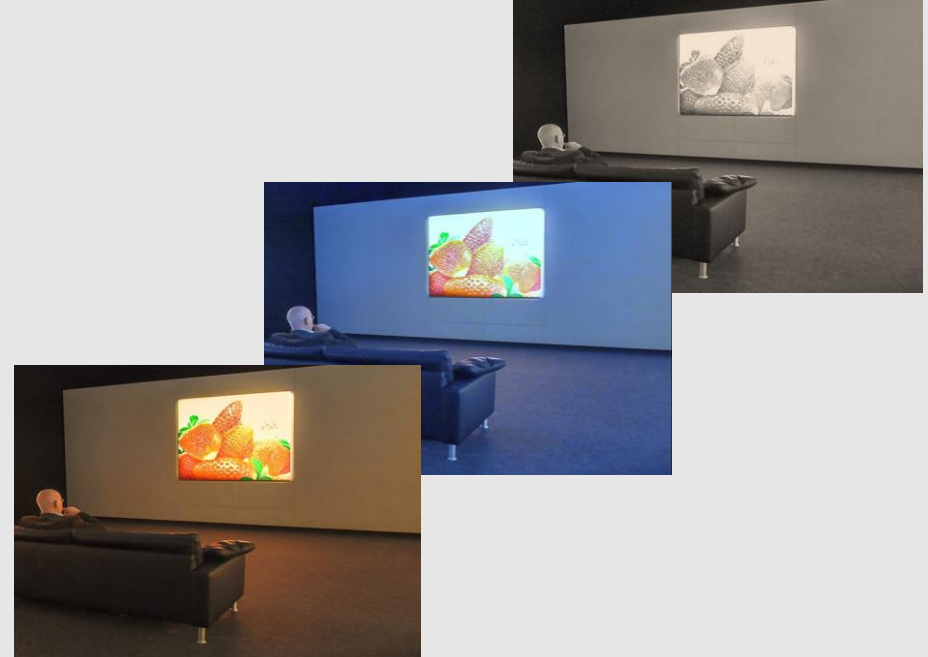

- ästhetische Umgebung
- gesteigerter Kunstgenuss für den Betrachter

**CAMENA**

# **CAMENA MI** und **CAMENA ME**: die mobilen Systeme

- Indoor- und Outdoor-Einsatz
- völlig ortsunabhängig
- containerfähig

## Vorteile:



- unbegrenzte Möglichkeiten zur Präsentation von Kunstwerken, auch dort, wo es bislang unmöglich war

**CAMENA**

Bitte besuchen Sie uns auf [www.camena.art](http://www.camena.art) und erhalten Sie weitere Informationen und Kontaktdetails

